

INFORMAZIONI SUL FISSAGGIO DEL DIMMER/INFORMATIONS ABOUT DIMMER FIXATION

Rosoni in cui posizionare l'accessorio DIMMER
Nemo canopy where to place the DIMMER accessory

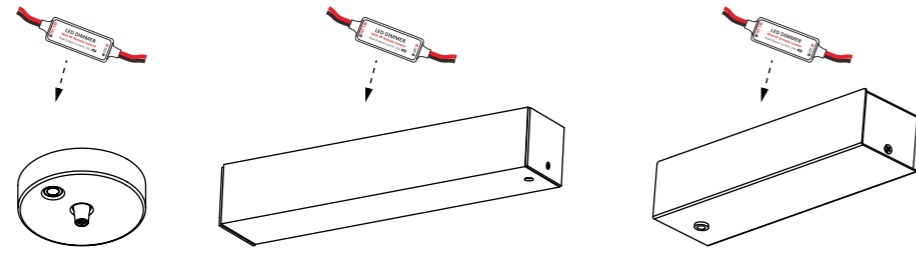

Rosoni presenti nelle lampade:
Alya, Kepler, Ellisse (major-minor-double) Titia
Canopy for the following lamp:
Alya, Kepler, Ellisse (major-minor-double) and Tita

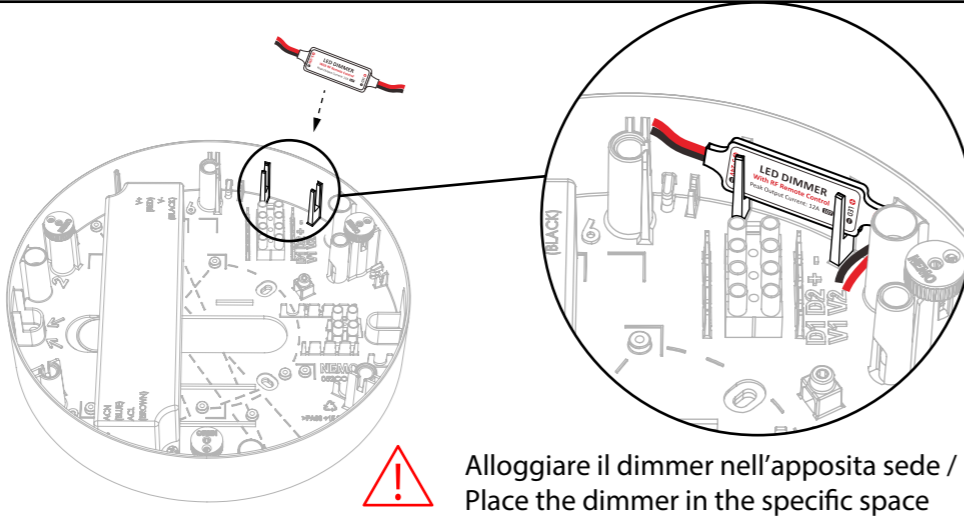

Alloggiare il dimmer nell'apposita sede / Place the dimmer in the specific space

Istruzioni per il montaggio
Assembly instructions
Instructions pour le montage
Montageanleitung
Instrucciones para el montaje

DIMMER +
RF WIRELESS REMOTE CONTROL

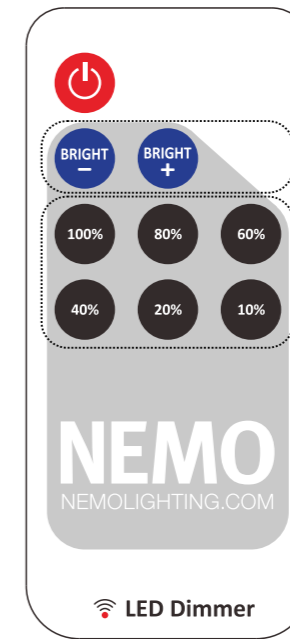

cod. 072 REM 000 100

13/02/2019

NEMO

Nemo S.r.L. Viale Brianza, 30 | 20823 Lentate sul Seveso (MB), Italy | Tel. +39 0362 166 05 00
Fax +39 0362 372 996 | info@nemolighting.com | nemolighting.com

Copyright © 2018 NEMO srl
Milano, Italia.
The text and images are protected
by copyright.
Unauthorized reproduction.

NEMO



AVVERTENZE

Le pile fornite non sono in garanzia (tipo LITIO CR 2025-3V) \ Le descrizioni dei simboli relativi a questa lampada si trovano sul foglio allegato. / Prima di qualunque intervento togliere tensione all'apparecchio. / La sicurezza è garantita solo se l'apparecchio viene installato da un elettricista qualificato. / Queste istruzioni devono essere conservate con cura per ogni ulteriore consultazione. / NEMO (s.r.l) non si assume alcuna responsabilità per prodotti modificati senza previa autorizzazione.

ADVERTENCIAS

Las baterías suministradas no están bajo garantía (tipo LITIO CR 2025-3V) \ .Las descripciones de los símbolos relativos a esta lámpada se encuentran en e/ folio adjuntado. / Antes de realizar cualquier operación cortar la alimentación eléctrica del aparato. La seguridad está garantizada sólo si la unidad está instalada por un electricista calificado. / Estas instrucciones se deben mantener en un lugar seguro para futuras consultas. / NEMO (s.r.l) no se puede considerar responsable para productos modificados sin autorización previa.

WARNING

The batteries supplied are not under warranty (type LITIO CR 2025-3V) \ Descriptions of the symbols for this lamp can be found on the enclosed sheet. / Cut off the power to the fitting before doing any work. / Safety is guaranteed only if the unit is installed by a qualified electrician. / These instructions must be kept in a safe place for future reference. / NEMO s.r.l is not to be held responsible for the products modified without prior authorization.

WARNHINWEISE

Für mitgelieferte Batterien besteht kein Garantieanspruch (Typ LITIO CR 2025-3V).\ Die Beschreibungen für die Symbole, die auf diese Lampe bezogen sind, entnehmen Sie bitte dem beiliegenden Zettel. / Vor jeglichen Arbeiten an den Leuchten ist stets die Stromzufuhr zu unterbrechen. / Sicherheit ist nur gewährleistet, wenn das Gerät von einem qualifizierten Elektriker installiert. / Diese Anleitung ist an einem sicheren Ort für späteres Nachschlagen aufzubewahren. / NEMO (s.r.l) nimmt keine Verantwortung für ohne Voreingehmigung geänderte Produkte an.

AVERTISSEMENTS

Les piles fournies ne sont pas sous garantie (type LITIO CR 2025 - 3V) \ Les descriptions des symboles relatifs à cette lampe se trouvent sur le document ci-joint. / Couper l'alimentation le courant avant toute intervention sur l'appareil. / La sécurité est garantie seulement si l'appareil est installé par un électricien qualifié. / Ces instructions doivent être conservés dans un endroit sûr pour référence ultérieure. / NEMO (s.r.l) décline toute responsabilité pour les modifications des produits effectuées sans autorisation préalable.

ПРЕДУПРЕЖДЕНИЯ

На поставляемые батареи не распространяется гарантия (тип LITIO CR 2025-3V)\ Описания на символите за тази лампа са в приложения лист. / Перед любым вмешательством выключите устройство. / Безопасность гарантируется только в том случае, если прибор установлен квалифицированным электриком. / Эти инструкции должны быть тщательно сохранены для дальнейшего использования. / NEMO (s.r.l) не несет ответственности за измененные продукты без предварительного разрешения

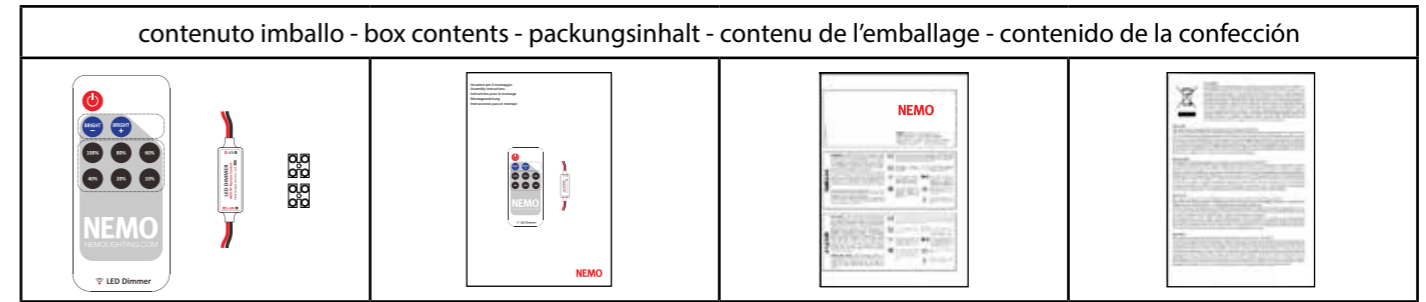

SCHEMA DI CONNESSIONE / CONNECTION SCHEME

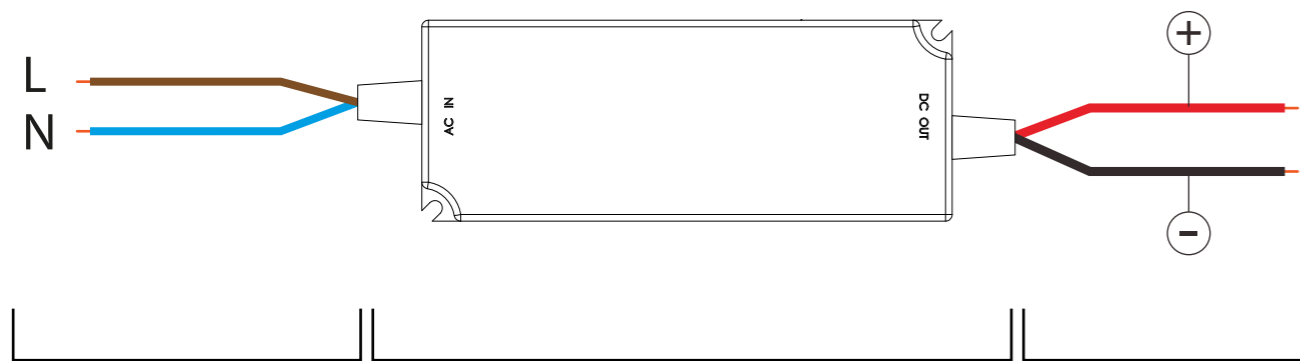

110-230V

driver/alimentatore

5-24V
6A max

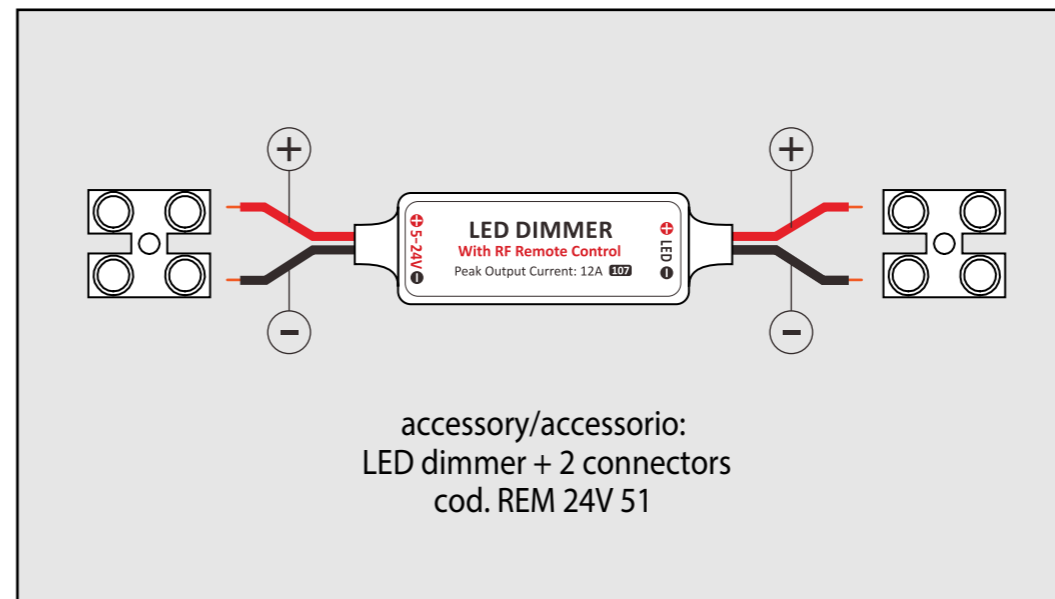

accessory/accessorio:
LED dimmer + 2 connectors
cod. REM 24V 51

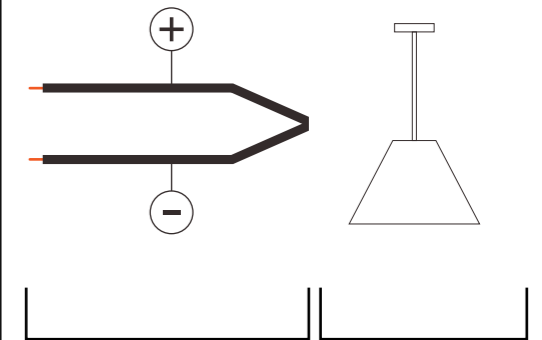

5-24V

fixture/
apparecchio

Do not short circuit or overload the LED outputs, this may lead to permanent damage! / Non cortocircuitare o sovraccaricare le uscite al LED, questo può causare danni permanenti!

SPECIFICATIONS / SPECIFICHE

Lighting brightness level	64 levels
Brightness Shortcut	6 shortcuts
Smooth dimmer effect	Yes
Working voltage	DC 5~24V
Output current	peak 12A, constant 6A
Remote controll mode	RF Wireless
Remote frequency	433.92MHz
Remote distance	>15m at open area

RF REMOTE CONTROL / TELECOMANDO RF

dimmer utilizzabile solo con l'apposito telecomando (spiegazioni nella pagina successiva)

dimmer can only be used with the appropriate remote control (instruction in the next page)

FUNZIONAMENTO TELECOMANDO/ REMOTE CONTROL INSTRUCTIONS

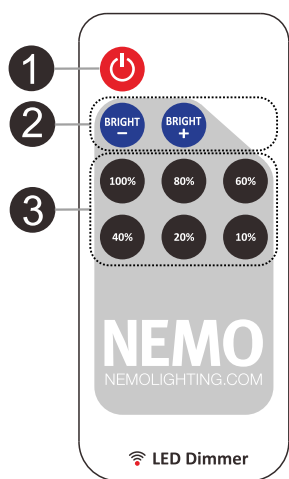

Using Remote Controller

Pull out the battery insulate tape before using it. The RF wireless remote signal can pass through barrier, so it's not necessary to aim at the main unit when operate. For proper receiving remote signal, please do not install the main unit in closed metal partes.

Utilizzo del telecomando

Estrarre il nastro isolante della batteria prima di usarlo. Il segnale RF wireless può passare attraverso le barriere, quindi non è necessario mirare all'unità principale quando è in funzione. Per una corretta ricezione del segnale, si prega di non installare il dimmer vicino parti metalliche.

1. Turn On/Standby

Press this key to turn on unit or switch to standby mode. At power on, unit will automaticly turn on and restore to previous status.

Accensione / Standby

Premere il bottone per accendere l'unità o passare alla modalità standby.

All'accensione l'unità si accenderà automaticamente allo stato precedente l'ultimo spegnimento.

2. Brightness Adjust

Adjust LED brightness press BRIGHT+ to increase brightness and press BRIGHT- to decrease brightness.

Regolazione luminosità

Per regolare la luminosità del LED premere BRIGHT+ per aumentare la luminosità e BRIGHT- per diminuire la luminosità.

3. Brightness Shortcuts

Directly switch to 100%, 80%, 60%, 40%, 20% or 10% of full brightness.

Regolazione luminosità a livelli

Passare direttamente al 100%, 80%, 60%, 40%, 20% o 10% della luminosità.

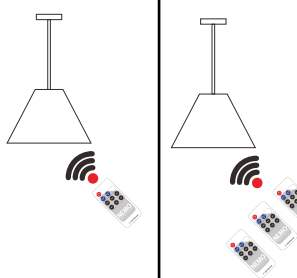

Pairing New Remote

The remote and main unit (dimmer) is 1 to 1 paired as default. Further more, main unit (dimmer) can be paired to 3 remote controllers and each remote controller can be paired to any main unit (dimmer).

Please do following steps to pair new remote controller:

1. Plug off the power of main unit and plug in after 5 seconds
2. Press '100%' and '60%' key together in 5 seconds after power on.

After this operation, the main unit will recognize the new remote controller.

Abbinamento con nuovo telecomando

Il telecomando e l'unità principale (dimmer) sono abbinati come impostazione predefinita. Inoltre, l'unità principale (dimmer) può essere abbinata a 3 telecomandi e ciascun telecomando può essere abbinato a qualsiasi unità principale (dimmer).

Seguire i seguenti passaggi per accoppiare il nuovo telecomando:

1. Spegner l'alimentazione dell'unità principale (dimmer) e collegarla dopo 5 secondi
2. Premere i tasti "100%" e "60%" insieme per 5 secondi dopo l'accensione.

Dopo questa operazione, l'unità principale (dimmer) riconoscerà il nuovo telecomando.

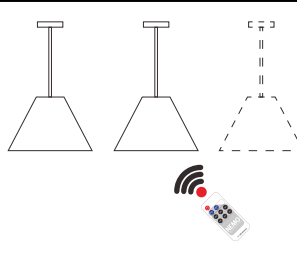

Free Remote Pairing Mode

In some specific cases, the main unit (dimmer) may need to be paired to any remote controllers. Please do following steps for free remote pairing mode:

1. Plug off the power of main unit and plug in after 5 seconds.
2. Press 'ON/OFF' and 'BRIGHT+' key together in 5 seconds after power on.

After this operation, the main unit will recognize any remote controller. To pair the main unit back to specific remote, please repeat the 'Pairing New remote' operation.

Modalità di abbinamento

In alcuni casi specifici, potrebbe essere necessario associare l'unità principale (dimmer) a qualsiasi telecomando in remoto. Si prega di eseguire i seguenti passaggi per la modalità di accoppiamento con il telecomando:

1. Spegner l'unità principale (dimmer) e collegarla dopo 5 secondi.
2. Premere i tasti "ON / OFF" e "BRIGHT +" insieme per 5 secondi dopo l'accensione.

Dopo questa operazione, l'unità principale riconoscerà qualsiasi telecomando. Per associare l'unità principale a uno specifico telecomando, ripetere l'operazione "Abbinamento con nuovo telecomando".

NEMO